

RÜCKSCHLAGVENTIL

mit Hubkegel oder Kugel

**1П5/126, 5/127, 5/130,
5/132, 5/133**

ОБРАТНЫЙ КЛАПАН

С разгрузочным конусом или шариком

Класс 150-1500

ТИП	KLASSE / КЛАСС
5/126	800 Разгрузочный конус
5/127	800 Шарик
5/129	900/1500 Разгрузочный конус
5/130	900/1500 Шарик
5/132	150/300/600 Разгрузочный конус
5/133	150/300/600 Шарик

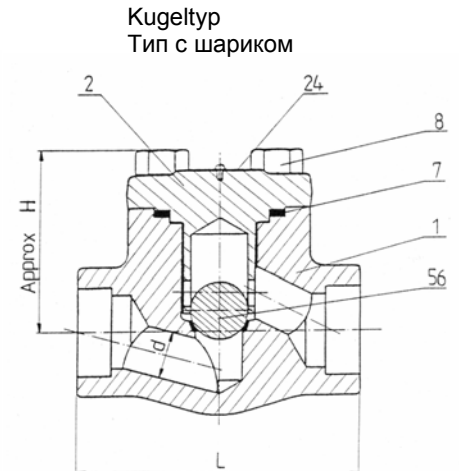
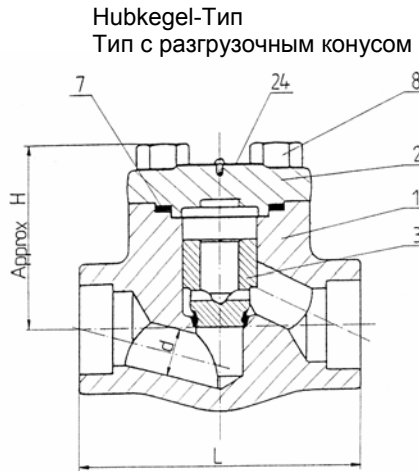

API Norm 602

reduzierte und volle Bohrung

verschraubte oder geschweißte Deckel

Hubkegel- oder Kugeltyp

Einsteck-Schweißenden, Gewindeanschluss,

Flansche oder Anschweißenden

Норма API 602

Отверстие расточенное полностью или переходно.

Винтовая или приваренная крышка.

Тип с разгрузочным конусом или шариком.

Насадные наконечники для приварки, резьбовое присоединение, фланцы или наконечники для приварки.

Hubkegel-Typ / Тип с разгрузочным конусом:

Werkstoffe / Материалы (ASTM Spezifikations)															
Поз.	Teil / Деталь	A105	A 182									A 350			
1	Gehäuse Корпус	A105	F30 4	F304 L	F31 6	F316 L	F1	F5	F9	F11	F22	LF1	LF2	LF2	
2	Deckel / Крышка	A105	F30 4	F304 L	F31 6	F316 L	F1	F5	F9	F11	F22	LF1	LF2	LF2	
3	Keegel/Конус	A276-420	A182F30 4	A276-316			A276-420								
7	Dichtung Уплотнение	SS304	SS304 + PTFE				SS 304 + Asbestfrei/без асбеста								
8	Schraube Винт	A193-B7	A 193-B8				A 193-B7					A320- L7	A193- B8		
24	Typenschild Типовая табличка	Aluminium / Алюминий													

Kugeltyp / Тип с шариком:

Werkstoffe / Материалы (ASTM Spezifikations)															
Поз.	Teil / Деталь	A105	A 182									A 350			
1	Gehäuse Корпус	A105	F304	F304 L	F31 6	F316 L	F1	F5	F9	F11	F22	LF1	LF2	LF2	
2	Deckel/ Крышка	A105	F304	F304 L	F31 6	F316 L	F1	F5	F9	F11	F22	LF1	LF2	LF2	
7	Dichtung Уплотнение	SS304	SS304 + PTFE				SS 304 + Asbestfrei/без асбеста								
8	Schraube Винт	A193-B7	A 193-B8				A 193-B7					A320- L7	A193- B8		
24	Typenschild Типовая табличка	Aluminium / Алюминий													
56	Kugel/ Шарик	A-276- 420	A276- 304	A276-316			A276-420								

Technische Änderungen vorbehalten / Технические изменения

Ausgabe / Издание 2-00-0904/1.2



A-1234 Wien, POB 63, Akazieng. 36

Tel.: ++43 / 1 / 699 96 00-0
Fax: ++43 / 1 / 699 96 40

E-mail: brunnbauer@brunnbauer.at
Internet: www.brunnbauer.at

BRUNNBAUER-ARMATUREN
Produktionsgesellschaft m.b.H.

RÜCKSCHLAGVENTIL

mit Hubkegel oder Kugel

1П5/126, 5/127, 5/130,
5/132, 5/133

ОБРАТНЫЙ КЛАПАН

С разгрузочным конусом или шариком

Класс 150-1500

Abmessungen / Размеры

Einheit / Единица: мм (inch/coul)

Класс	Bohrung Отверстие	Größe Размер NPS	L		H		d		Gewicht ca. Вес пригл.	
			мм	inch	мм	inch	мм	inch	кг	lb
800	Reduziert/Переход ный	1/4	80	3,15	55	2,16	6	0,24	1,3	2,9
		3/8	80	3,15	55	2,16	8	0,31	1,3	2,9
		1/2	80	3,15	55	2,16	10	0,39	1,3	2,9
		3/4	88	3,47	55	2,16	13	0,51	1,4	3,1
		1	108	4,25	70	2,75	18	0,71	2,4	5,3
		1 ¼	152	5,98	91	3,58	24	0,94	4,9	10,8
		1 ½	152	5,98	91	3,58	29	1,14	4,9	10,8
	2	172	6,77	105	4,13	37	1,45	7,6	16,8	
	Voll/Полный	1/4	80	3,15	55	2,16	8	0,31	1,3	2,9
		3/8	80	3,15	55	2,16	10	0,39	1,3	2,9
		1/2	80	3,15	55	2,16	13	0,51	1,3	2,9
		3/4	108	4,25	70	2,75	18	0,71	2,4	5,3
		1	152	5,98	91	3,58	20	0,94	4,9	10,8
		1 ¼	152	5,98	91	3,58	29	1,14	7,6	16,8
1 ½		172	6,77	105	4,13	37	1,45	7,6	16,8	
900/1500	Reduziert/Переход ный	1/4	108	4,25	70	2,75	16	0,24	2,4	5,3
		3/8	108	4,25	70	2,75	8	0,31	2,4	5,3
		1/2	108	4,25	70	2,75	10	0,39	2,4	5,3
		3/4	108	4,25	70	2,75	13	0,51	2,4	5,3
		1	152	5,98	91	3,58	18	0,71	4,9	1,8
		1 ¼	152	5,98	91	3,58	24	0,94	7,6	16,8
		1 ½	172	6,77	105	4,13	29	1,14	7,6	16,8
	2	220	8,66	113	4,45	37	1,45	12,1	26,7	
	Voll/Полный	1/4	108	4,25	70	2,75	8	0,31	2,4	5,3
		3/8	108	4,25	70	2,75	10	0,39	2,4	5,3
		1/2	108	4,25	70	2,75	13	0,51	2,4	5,3
		3/4	152	5,98	91	3,58	18	0,71	4,9	10,8
		1	152	5,98	91	3,58	24	0,94	7,6	16,8
		1 ¼	172	6,77	105	4,13	29	1,14	12,1	26,7
1 ½		220	8,66	113	4,45	37	1,45	12,1	26,7	

Geschweißte Flanschenden - Abmessungen / Фланцевые наконечники для приварки – размеры								
DN		м (in)	15 (1/2)	20 (3/4)	25 (1)	32 (1 ¼)	40 (1 ½)	50 (2)
d	Kegelhub Разгрузочный конус	мм	13	17	23	30	37	46,5
	Kugel / Шарик	мм	13,6	18	24	29	36,8	46,5
L	Класс 150	мм	108	117	127	140	165	203
	Класс 300	мм	152	178	203	216	229	267
	Класс 300	мм	165	190	216	229	241	292
H		мм	61	61	78	84	103	118
Gewicht Вес	Класс 150	кг	2,6	3,4	4,4	8,2	9,0	12,6
	Класс 300	кг	2,7	3,7	4,7	8,8	9,6	13,7
	Класс 300	кг	3,0	4,0	5,8	9,5	10,0	15,6

